

**siegmund®**

# Siegmund Workstation

Le nouvel établi révolutionnaire



INDUSTRIE  
PREIS 2018

BEST OF

# SIEGMUND WORKSTATION

L'ÉTABLI INDISPENSABLE DANS TOUS LES ATELIERS

» Grâce au concept intelligent de l'établi Siegmund, vos outils sont toujours accessibles. Vous gagnez de la place et votre espace de travail est rangé.

## LA BASE DE TOUT ÉTABLI – LE PLATEAU DE TRAVAIL

La plaque de travail doit résister à de fortes contraintes. Nous avons réalisé pour vous des plaques spéciales selon vos besoins – pour vos travaux de sciage, perçage, soudage, bridage, etc.

## LA BASE – UN CHÂSSIS ROBUSTE

Le châssis très robuste constitue une base solide même pour des travaux comme le sciage, le meulage ou le perçage.

## PROFITEZ DE LA POLYVALENCE

Peu importe si vous travaillez le bois ou si vous réalisez et soudez des pièces en métal – Le Workstation est aussi polyvalent que vos idées et vos projets. Le Workstation Siegmund est bien évidemment disponible avec des tiroirs pour charges lourdes.



Dimensions Workstation (L x l x H): 1200 x 800 x 850 mm



**INDUSTRIE  
PREIS 2018**  
**BEST OF**

## PRIMÉ

Notre Workstation Siegmund a été primé comme **BEST OF pour le PRIX INDUSTRIE 2018** dans la catégorie **Techniques de production.**



## PLAQUE À TROUS (1200 x 800 mm)

### MATÉRIAUX

- Acier de qualité S355J2+N + Nitruration plasma
- Acier pour outillage
- Acier pour outillage + Nitruration plasma



## PROTECTION CONTRE LA POUSSIÈRE

Sous la plaque supérieure de la table se trouvent deux tôles de protection. Elles protègent vos outils contre la poussière et les projections de soudure. Pour le nettoyage, il suffit de tirer les tôles vers l'extérieur comme des tiroirs.



## PIEDS

Grâce à la combinaison du pied avec une roulette, le Siegmund Workstation devient mobile. Le pied est réglable en hauteur et vous assure ainsi une surface de travail précise. (Roulette en option)



## CHARGE ADMISSIBLE

L'établi Workstation Siegmund supporte une charge totale d'env. 1.000 kg répartie sur la surface. Pour une utilisation avec les roulettes, la charge est réduite à env. 400 kg.

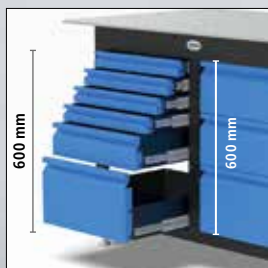

## GAIN DE PLACE

Le Workstation Siegmund comporte des rangements prévus pour la plupart des accessoires. D'autres outils y trouvent leur place de manière à tout avoir à portée de main. En option, Siegmund propose des tiroirs de hauteurs différentes. Ils permettent le rangement d'outils de toutes sortes. Les tiroirs peuvent être commandés par la suite. A droite et à gauche, 600 mm disponibles pour les tiroirs.



ÉPAISSEUR PLAQUE À TROUS 12 mm

## Promotion 1

Offre de base

**Plaque à trous Acier pour outillage 8.7**

**1200 x 800 mm**

Alésage Ø 16 mm

Alésages sur le dessus de la table quadrillage 50x50 mm

Épaisseur env. 12 mm

Réf. 164004.X07

A droite et à gauche,  
600 mm disponibles pour  
les tiroirs.

600 mm

**Support pour  
pinces de bridage**  
Réf. 164030

**Siegmund Workstation  
Châssis de base**  
Réf. 004002

**Étagère**  
Réf. 004020

**Support pour boulons**  
Réf. 164035

**Rangement pour accessoires  
avec étagère**  
Réf. 004025

# 859 €

Réf. 2-164001

**Surcôt Plaque à trous  
avec nitruration plasma**

**100 €**

Réf. 2-164004.XX

# SIEGMUND WORKSTATION

## Promotion 2

Offre de base inclus 2 Tiroirs



**948 €**

Réf. 2-164003

**100 €**

Réf. 2-164004.XX

## Promotion 3

Offre de base inclus 4 Tiroirs



**1.043 €**

Réf. 2-164005

**100 €**



Réf. 2-164004.XX

# SYSTEM 16

ÉPAISSEUR PLAQUE À TROUS 12 mm



## PROMO EXCEPTIONNELLE

Siegmund Workstation Set compris		Set compris A Réf. 2-167320	Set compris B Réf. 2-167340	Emballage / Transport
<b>1</b>	 <p><b>Promotion 1:</b> Offre de base Poids env. 144 kg Réf. 2-164001</p>	<b>1.108 €</b> Réf. 2-167321	<b>1.286 €</b> Réf. 2-167341	<b>195 €</b>
<b>2</b>	 <p><b>Promotion 2:</b> Offre de base inclus 2 Tiroirs Poids env. 163 kg Réf. 2-164003</p>	<b>1.197 €</b> Réf. 2-167322	<b>1.375 €</b> Réf. 2-167342	<b>195 €</b>
<b>3</b>	 <p><b>Promotion 3:</b> Offre de base inclus 4 Tiroirs Poids env. 183 kg Réf. 2-164005</p>	<b>1.292 €</b> Réf. 2-167323	<b>1.470 €</b> Réf. 2-167343	<b>195 €</b>

Charge statique totale conseillée env. 1000 kg (sur roulettes 400 kg) pour une répartition uniforme.

Surcoût Plaque à trous  
avec nitruration plasma

**100 €**  
Réf. 2-164004.XX

## Set accessoires A

**249 €**

Réf. 2-167320



**Pince de bridage**

2x 160620



**Butée**

4x 160412



**Boulon**

6x 160510



**Clé à six pans**

1x 160852

## Set accessoires B inclus Etou

**427 €**

Réf. 2-167340



**Pince de bridage**

4x 160620



**Équerre**

2x 160108.N



**Boulon**

8x 160510



**Clé à six pans**

1x 160852



**Butée**

6x 160412



**Étau standard 100 mm**

1x 164301

Plus d'informations Page 9

# LES ÉTAUX





## Brider sans adaptateur:

L'équipement de base d'un atelier comporte forcément un étau fiable. Notre étau Siegmund s'intègre parfaitement à l'environnement de votre atelier de soudure.

La fixation des étaux sur la table de soudure nécessite 2 boulons Système 16 et 2 douilles de réduction le cas échéant. Les étaux standards sont en acier moulé, les étaux Premium en acier soudé.

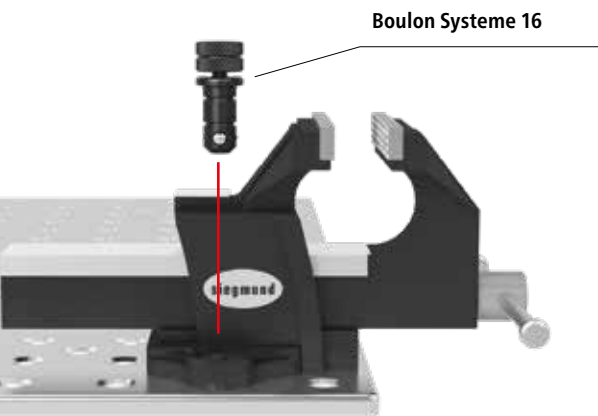

### Étau standard 100

Diamètre des alésages 16 mm

**89 €**

Réf. 2-164301

Pas de douille de réduction nécessaire



### Étau adaptable 100

Diamètre des alésages 16 mm

**132 €**

Réf. 2-004300

Pas de douille de réduction nécessaire

## Brider avec un adaptateur:

La douille de réduction permet de brider les éléments des gros Systèmes sur des Systèmes plus petits. La douille est fixée dans le composant et permet le bridage avec un boulon du petit Système.

Pour le bridage, 2 boulons System 16 sont nécessaires. Les étaux standards sont en acier moulé, les étaux Premium en acier soudé.

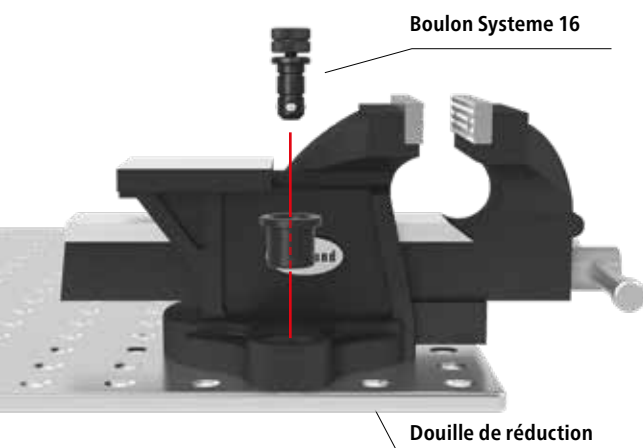

### Étau standard 125

**inclus 2x Douille de réduction (Réf. 000546)**

Diamètre des alésages 28 mm

**145 €**

Réf. 2-004303.Set



### Étau adaptable 125

**inclus 2x Douille de réduction (Réf. 000546)**

Diamètre des alésages 28 mm

**215 €**

Réf. 2-004302.Set



## HDB INDUSTRIEHANDEL GMBH, HERSCHBACH (DE)

L'entreprise emploie 10 salariés dans le commercial, le conseil client et le service technique client afin de garantir la satisfaction de notre clientèle. Nous disposons pour ce faire du stockage, des bureaux, des ateliers de démonstration et de service adaptés à nos besoins. HDB Schweißshop est très actif dans les techniques de soudure dans toute leur diversité. Leur présence You Tube constitue une aide précieuse pour les soudeurs dans des domaines variés comme des tutoriels ou des vidéos explicatives WIG, MIG, MAG ou soudure et découpe plasma. Elles montrent les possibilités dans la soudure en général et vous permettent en même temps de vous mettre dans la peau d'un soudeur passionné.



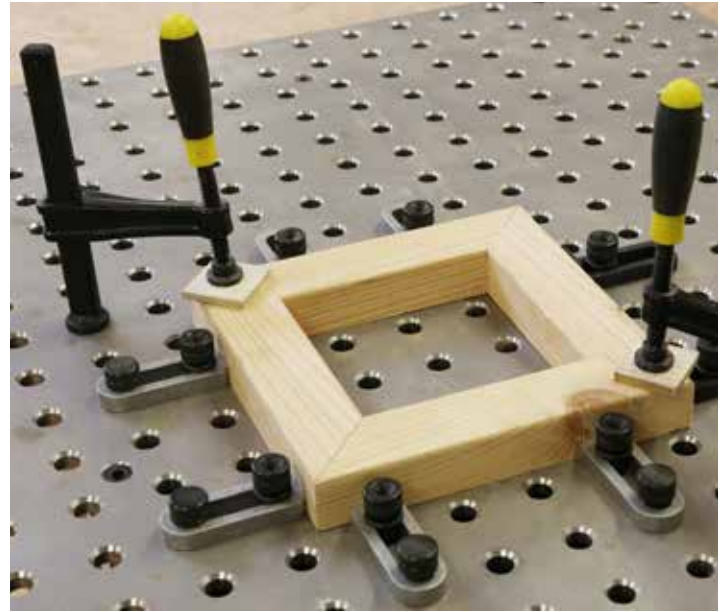

## HABITAT AUGSBURG E.V., AUGSBURG (DE)

L'atelier ouvert "Habitat Augsburg e.V." permet à des professionnels ou à des amateurs de réaliser leurs projets de l'idée jusqu'à la réalisation grâce à la mise à disposition d'équipements professionnels et aux recommandations et à l'assistance des conseillers métiers. L'atelier Habitat invente ainsi un espace, qui permet aux utilisateurs d'apprendre ensemble et les uns des autres pour exprimer leur créativité.

Actuellement, l'atelier Habitat dispose d'un atelier menuiserie entièrement équipé avec entre autre un Workstation Siegmund. L'équipement de l'atelier doit être étendu de façon importante avec par exemple une serrurerie, un Fablab, un espace Coworking et plus.





Plus d'informations: Catalogue-Workstation



Découvrez toute notre gamme de produits dans notre catalogue général (768 pages), notre Flyer (244 pages) ou sur notre site internet [www.siegmund.com](http://www.siegmund.com)

Suivez nous:



[siegmundgroup](#)



[bernd\\_siegmund\\_gmbh](#)



[siegmundtables](#)



[berndsiegmundgmbh](#)

**VOTRE COMMANDE:**

Quantité	Réf.	Désignation	Prix unitaire	Prix total

Adresse / Contact / Cachet de l'entreprise

Envoyer la commande par e-mail à [info@welda.be](mailto:info@welda.be) ou par fax au 09 355 92 01.

- Téléphonnez-nous
- Je ne souhaite pas d'autres informations produits

**FABRICANT:**

**Bernd Siegmund GmbH**  
Landsberger Str. 180  
86507 Oberottmarshausen  
Allemagne (Bavière)  
Tél (0049) 0 82 03 / 96 07 - 0  
Fax (0049) 0 82 03 / 96 07 - 33  
E-Mail: [info@siegmund.com](mailto:info@siegmund.com)  
[www.siegmund.com](http://www.siegmund.com)

Distributeur exclusif Siegmund pour la Belgique



[www.welda.be](http://www.welda.be) | [info@welda.be](mailto:info@welda.be)  
Antwerpsesteenweg 949 | 9041 Oostakker - Gent  
Tél 09 355 74 26 | Fax 09 355 92 01

Veuillez noter que tous les prix s'entendent hors taxe, coûts d'emballage et de transport non inclus. Sous réserve de modifications techniques. Nos conditions générales de ventes s'appliquent. Sous réserve d'erreurs de frappe ou de changements de prix.

Tous les textes, photos et éléments graphiques sont soumis au Copyright de la société Bernd Siegmund GmbH. Aucune partie de cette brochure ne doit être utilisée, multipliée ou publiée sous forme analogique, digitale ou toutes autres formes, sans l'accord écrit de l'ayant droit juridique. Tout contrevenant sera poursuivi pénalement.